

SAVAR 2100 EXi

**VÁŽICÍ SYSTÉM VESTAVĚNÝ
DO RUČNÍCH PALETOVÝCH
VOZÍKŮ DO EXPLOZIVNÍHO
PROSTŘEDÍ**



**VYSOKÁ PŘESNOST: MAXIMÁLNÍ
ODCHYLKA VÁŽENÍ 0,1% POUŽITÉ ZÁTĚŽE**

**PŘESNOST JE NEZÁVISLÁ NA STAVU
PODLAHY A POZICI BŘEMENE**

OTOČNÝ A VÝKLOPNÝ INDIKÁTOR

**VELKÁ, ROBUSTNÍ TLAČÍTKA PRO PRÁCI
V RUKAVICÍCH**

**EXTRÉMNĚ PEVNÁ KONSTRUKCE: ODOLNÝ
PROTI NÁRAZŮM A VIBRACÍM**

AŽ 100 HODIN AUTONOMNÍHO PROVOZU

FUNKCE:

- ◆ Automatické a manuální nastavení nuly
- ◆ Vážení BRUTTO/NETTO
- ◆ Digiální tára
- ◆ Akumulace hodnot vážení s posloupným číslováním
- ◆ Zobrazení chybových hlášení
- ◆ Automatické vypnutí po 2 hodinách bez provozu
- ◆ Signalizace 5 hodin před vybitím baterií



Baterie výměnná v EX zóně

RAVAS

ROZMĚRY:

A	Délka lyžin:	1150 mm
B	Šířka lyžin	: 170 mm
C	Minimální výška lyžin	: 90 mm
D	Maximální výška lyžin	: 210 mm
	Výška zdvihu	: 120 mm
E	Rozchod lyžin	: 550 mm
F	Výška indikátoru	: 960 mm

PŘESNOST

Maximální odchylka	: 0.1% použité zátěže, ne váživosti
Dělení	: multirozsaň
	0 - 200 kg: dílek 0.2 kg
	200 - 500 kg: dílek 0.5 kg
	500 - 2000 kg: dílek 1 kg

STANDARDNÍ SPECIFIKACE:

Stupeň ochrany	: EEx ia IIB T4, antiexplozivní ochrana, číslo schválení Ex-97.D.2699
Váživost	: 2000 kg
Displej	: otočný a výklopný, LCD, výška 15 mm
Klávesnice	: fóliová klávesnice, 3 funkční klávesy Snadné čištění, odolná proti chemikáliím
Stupeň krytí	: snímače a kabeláž IP67, indikátor IP65
Vidlice	: nerezová ocel
Říditelná kolečka	: gumová, antistatická
Nákladová kolečka	: jednoduchá, z vulkolanu
Barva	: červená (RAL 3000), epoxydový nátěr
Vlastní hmotnost	: 130 kg
Baterie	: antiexplozivní ochrana, číslo schválení Ex-97.D.2454 BU2100EXi 12 Vdc / 9.5 Ah, nabíjitelná, výměnná a bezúdržbová
Autonomní provoz	: 100 hodin Indikace 5 hodin před vybitím
Nabíječ	: 230 Volt / 8 Vdc - 1 A Použitelný mimo EX-zónu
Doba nabíjení	: cca 8 hodin

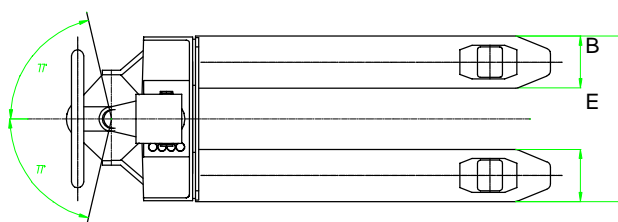
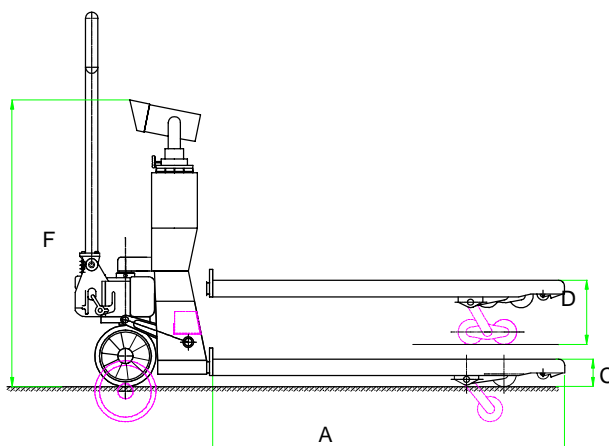

minimální výška vidlic 85 mm

VOLITELNÉ PŘÍSLUŠENSTVÍ VÁŽICÍHO SYSTÉMU

Jemnější dělení	: pro přesnější indikaci (se snížením maximální váživosti)
Ochrana proti odcizení	: osobní identifikace pomocí karty

VOLITELNÉ PŘÍSLUŠENSTVÍ PALETOVÉHO VOZÍKU

- provedení v nerezové oceli
- galvanizovaná verze
- pomocný rám
- nákladová kolečka z nylonu a v tendemovém provedení
- nožní brzda (v provedení z oceli nebo z nerezové oceli)
- rychlozdvih
- váživost 3000 kg
- délka vidlic od 950 mm do 2000 mm
- rozchod vidlic 690 mm

RAVAS